

# HydrO<sub>2</sub> - 1000



SYSTEM HYDR O<sub>2</sub>

EFFIZIENTE  
VERZOPFUNGSM  
FREIE  
BELÜFTUNG

EFFICIENT  
CLOG-FREE  
AERATION

VENTILATION  
EFFICACE  
SANS COLMATAGE

Der effizientere Umgang mit  
Energie

The more efficient handling of  
energy

L'utilisation plus efficace de  
l'énergie

Produkte und weitere Informationen bei  
Products and further information at  
Produits et informations chez

**OLOID Solution GmbH**  
Wilhelm-Winkler-Str. 3,  
D-04178 Leipzig  
[www.oid.de](http://www.oid.de),  
[mail@oid.de](mailto:mail@oid.de)

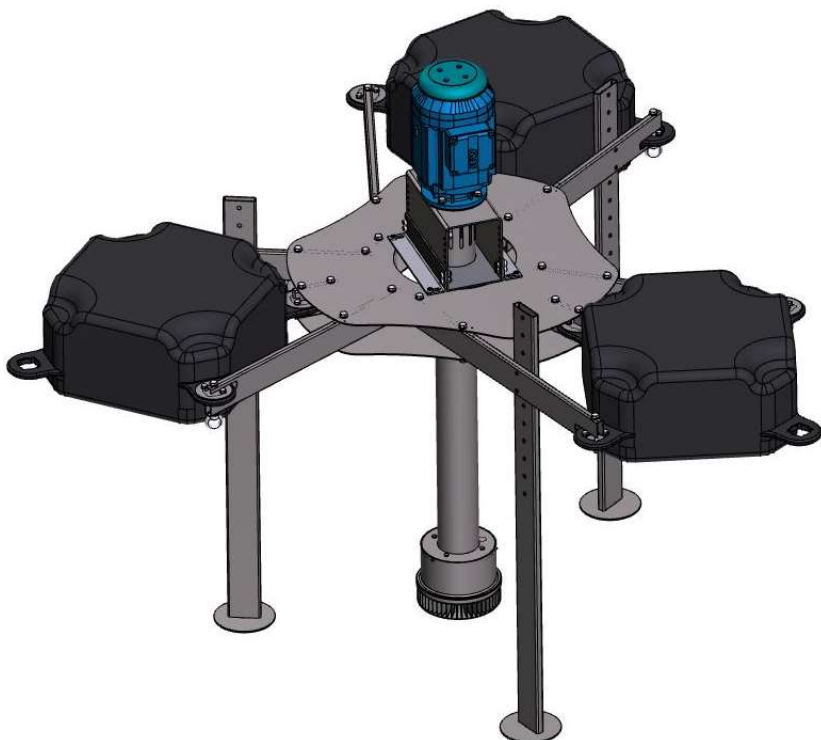

## HydrO<sub>2</sub> TYP 1000

DATEN

### Mechanische und elektrische Daten

- Turbinenrad: 203 mm Durchmesser, 85 mm hoch, 1.4571 Edelstahl (V4A)
- Turbinenrohr: 1 m, 1.4571 Edelstahl  
Schutzrohr: 1.4571 Edelstahl
- Kupplung: Loewe GK 75
- Lagerung: Flanschlager als Keramiklager  
Material Zirkonoxid ZrO<sub>2</sub>, Käfig PTFE und Kunststoffgehäuse aus PBT Typ FPL weiß
- Motor: Drehstrommotor 230 – 400 V; 50 Hz
- Nennleistung: 2,2 kW
- Nettoleistungsaufnahme im Wasser mit Frequenzumformer - FU (230 V) bei 1450 U/Min: 1,6 kW
- Technische Daten Frequenzumrichter:  
Eingang: 200-240 V, 1 Phase, 19,2 A  
Ausgang: 2,2 kW, 0 V – Versorgungsspannung  
Ausgangsstrom: 10,5 A  
mit internem EMC Filter  
mit internem Bremstransistor  
Schutzart: IP66 Außenbereich  
mit Netztrennschalter, Drehrichtungsschalter und Potentiometer  
Eingänge: 4; 2 Stk. digital, 2 Stk. analog  
Ausgänge 2; 1 Stk. Analog, 1 Stk. Relais  
CANopen und Modbus RTU on board  
Umgebungstemperatur: -10 bis 50 °C
- Dimensionen Frequenzumformer:  
L x W x H: 182 x 188 x 257 mm  
Gewicht: 3,5 kg
- Dimensionen HydrO<sub>2</sub> 1000 ohne Schwimmer:  
L x B x H: 250 x 300 x 1490 mm
- Gewicht:  
48,5 kg HydrO<sub>2</sub> 1000 ohne Elektroteile (FU)  
57,0 kg HydrO<sub>2</sub> 1000 + Elektroteile (FU)  
124,5 kg HydrO<sub>2</sub> 1000 + Schwimmer +  
Elektroteile (FU)

### Belüftungsleistung

gemessen bei 1450 U/Min:

- Luftvolumenstrom: 58,5 m<sup>3</sup>/h
- Sauerstoffeintrag: 5 kgO<sub>2</sub>/h

### Zubehör

- Schwimmausrüstung Jetfloat© aus Lupolen 5261 (BASF) mit Aufnahme aus 1.4571 Edelstahl (V4A) und Standfüßen

Änderungen der technischen Daten bleiben vorbehalten

## HydrO<sub>2</sub> TYPE 1000

DATA

### Mechanical and electrical Data

- Turbine wheel: 203 mm diameter, 85 mm high, 1.4571 stainless steel (V4A)
- Turbine tube: 1 m, 1.4571 stainless steel
- Protection tube: 1.4571 stainless steel
- Coupling: Loewe GK 75
- Bearing: Flange bearing as ceramic bearing material zirconium oxide ZrO<sub>2</sub>, cage PTFE and plastic housing made of PBT type FPL white
- Motor: 3-phase motor 230 – 400 V; 50 Hz
- Nominal power: 2,2 kW
- Net power consumption in water with frequency converter - FC (230 V) at 1450 rpm: 1,6 kW
- Technical Data frequency converter:  
Input Ratings: 200-240 V, 1 phase, 19,2 A  
Output Ratings: 2,2 kW, 0 V – Supply Voltage  
Output current: 10,5 A  
with Internal EMC Filter  
with Internal Brake Transistor  
Prot. Class: IP66 outdoor switched  
with mains disconnecter, direction switch and potentiometer  
Inputs: 4; 2 digital, 2 analog  
Outputs 2; 1 pc. Analog, 1 pc. Relay  
CANopen and Modbus RTU on board  
Ambient temperature: -10 to 50 °C
- Dimensions frequency converter:  
L x W x H: 182 x 188 x 257 mm  
weight: 3,5 kg
- Dimensions HydrO<sub>2</sub> 1000 without floater:  
L x W x H: 250 x 300 x 1490 mm
- Weight:  
48,5 kg HydrO<sub>2</sub> 1000 without elec. parts (FC)  
57,0 kg HydrO<sub>2</sub> 1000 + electrical parts (FC)  
124,5 kg HydrO<sub>2</sub> 1000 + floater +  
electrical parts (FC)

### Aeration capacity

measured at 1450 rpm:

- Air Flow rate: 58,5 m<sup>3</sup>/h
- Oxygen introduction: 5 kgO<sub>2</sub>/h

### Accessories

- Floating equipment Jetfloat© made of Lupolen 5261 (BASF) with a 1.4571 stainless steel (V4A) construction and adjustable feet

Technical data are subject to change without notice

## HydrO<sub>2</sub> TYPE 1000

### DONNÉES

#### Caractéristiques techniques

- Roue de turbine: diamètre 203 mm , hauteur 85 mm, acier inox. 1.4571 (V4A)
- Tube de turbine: 1 m, 1.4571 acier inox.  
Tube de protection: 1.4571 acier inox.
- Accouplement: Loewe GK 75
- Palier: Palier à bride en tant que palier céramique, Matériau oxyde de zirconium ZrO<sub>2</sub>, Cage en PTFE et boîtier en plastique PBT type FPL blanc
- Moteur: moteur à courant triphasé 230 – 400 V; 50 Hz
- Puissance nominale: 2,2 kW
- Puissance nette absorbée dans l'eau avec convertisseur de fréquence - FU (230 V) à 1450 tr/min: 1,6 kW
- Caractéristiques techniques du convertisseur de fréquence:  
Entrée: 200-240 V, 1 phase, 19,2 A  
Sortie: 2,2 kW, 0 V - Tension d'alimentation  
courant de sortie: 10,5 A  
avec filtre EMC interne  
avec transistor de freinage interne  
Degré de protection: IP66 extérieur  
avec sectionneur de réseau, commutateur de sens de rotation et potentiomètre  
Entrées: 4; 2 pc. numériques, 2 analogiques  
Sorties: 2; 1 pc. analogique, 1 pc. Relais CANopen et Modbus RTU embarqués  
Température ambiante: -10 à 50 °C
- Dimensions du convertisseur de fréquence:  
L x L x H: 182 x 188 x 257 mm  
Poids: 3,5 kg
- Dimensions HydrO<sub>2</sub> 1000 sans flotteur:  
L x L x H: 250 x 300 x 1490 mm
- Poids:  
48,5kg HydrO<sub>2</sub> 1000 sans pcs électriques (FU)  
57,0kg HydrO<sub>2</sub> 1000 + pcs électriques (FU)  
124,5kg HydrO<sub>2</sub> 1000 + Flotteur + pièces électriques (FU)

#### Capacité d'aération

mesuré à 1450 tr/min:

- Débit d'air: 58,5 m<sup>3</sup>/h
- Apport d'oxygène: 5 kgO<sub>2</sub>/h

#### Accessoires

- Equipement pour flotteurs Jetfloat© en Lupolen 5261 (BASF) avec logement en acier inoxydable 1.4571 (V4A) et pieds de support

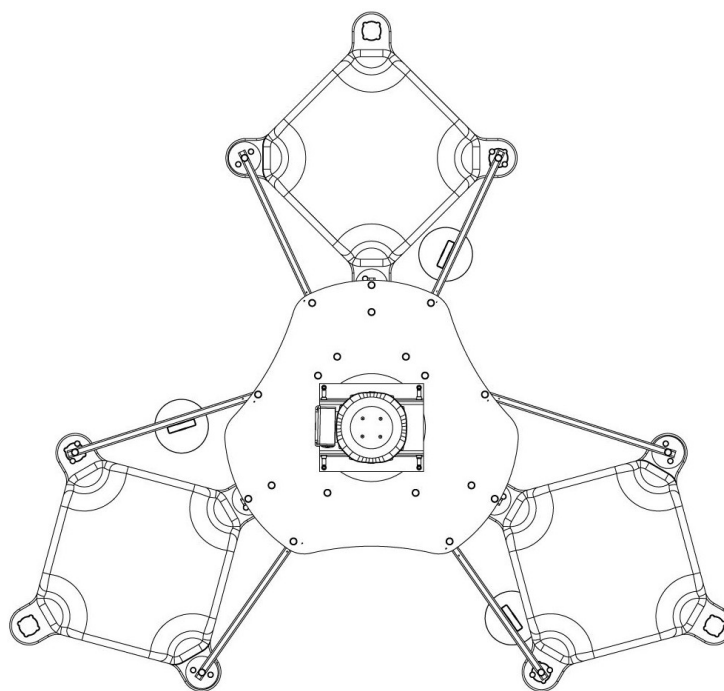
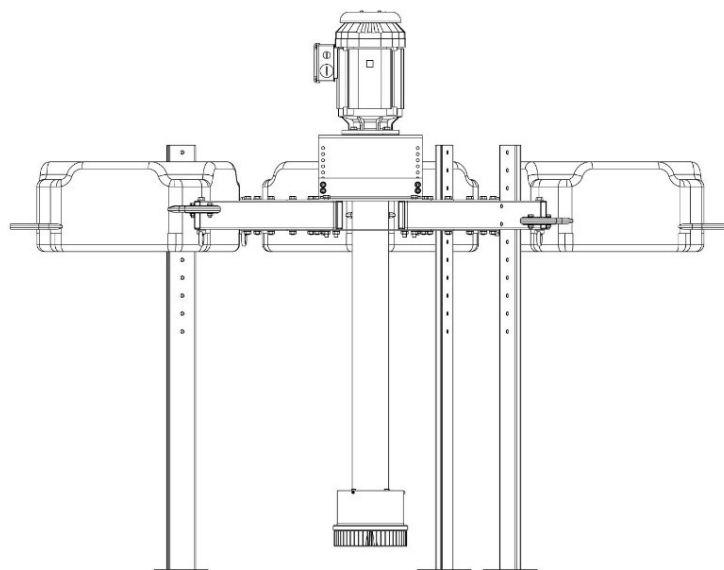

Les données techniques sont susceptibles d'être modifiées à tout moment.

### Schwimmerkonstruktion

- 3 Jetfloat© je L x B x H = 500 x 500 x 250 mm und je 5 kg Gewicht mit einer Tragfähigkeit von je 220 kg/m<sup>2</sup> mit Aufnahmen aus 1.4571 Edelstahl (V4A) und verstellbaren Standfüßen
  - > Dimensionen (L x B x H):  
1920 x 2070 x 1715 mm
  - > Gewicht: ca. 67,5 kg
  - > Stützrohre: zum Schutz bei Niedrigwasser, höhenverstellbar und für einfachere Wartungsarbeiten an Land als Standbeine
  - > Jetfloat©: frostsicher, UV-beständig in schwarz
  - > Ringschrauben zur Befestigung mit Seilen
  - > Integrierter klappbarer Kran-Bügel zur einfachen Installation und Deinstallation

### Floating equipment

- 3 Jetfloat© L x W x H = 500 x 500 x 250 mm and 5 kg weight each with a load capacity of 220 kg / m<sup>2</sup> each with a 1.4571 stainless steel (V4A) construction and adjustable feet
  - > Dimensions (L x W x H):  
1920 x 2070 x 1715 mm
  - > Weight: approx. 67,5 kg
  - > Feet: protection in case of low water level, height adjustable and for easier maintenance work on land as pillars
  - > Jetfloat©: Frost-proof, UV resistant in black,
  - > Eyebolts for fastening with ropes
  - > Integrated foldable crane bracket for easy installation and removal

### Construction du flotteur

- 3 Jetfloat© par L x L x H = 500 x 500 x 250 mm et 5 kg de poids chacun avec une capacité de charge de 220 kg/m<sup>2</sup> avec logements en acier inoxydable 1.4571 (V4A) et pieds réglables
  - > Dimensions (L x L x H):  
1920 x 2070 x 1715 mm
  - > Poids: ca. 67,5 kg
  - > Tubes de soutien: pour la protection en cas de basses eaux, réglables en hauteur et comme pieds pour les travaux d'entretien plus simples à terre
  - > Jetfloat©: résistant au gel, résistant aux UV en noir
  - > Anneaux de lavage pour la fixation avec des cordes
  - > Support de grue pliable intégré pour une installation et un retrait faciles

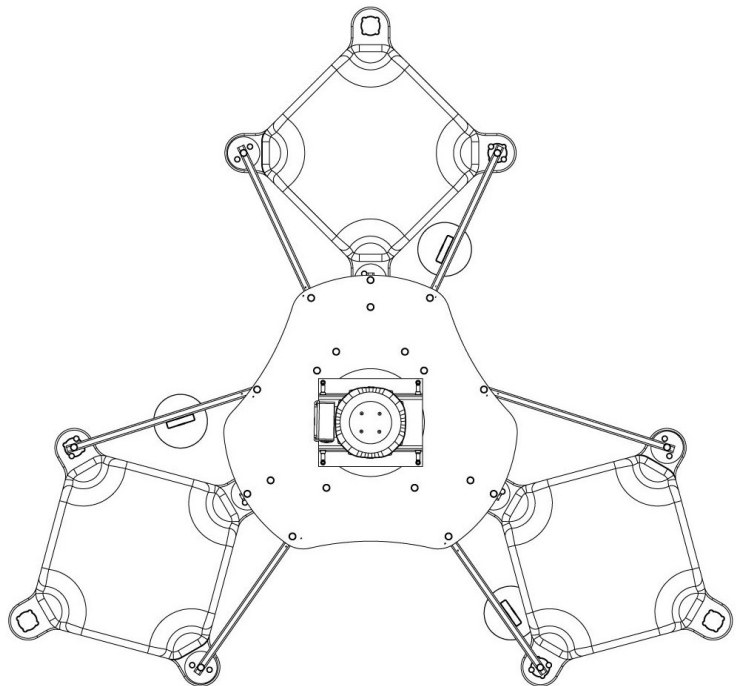
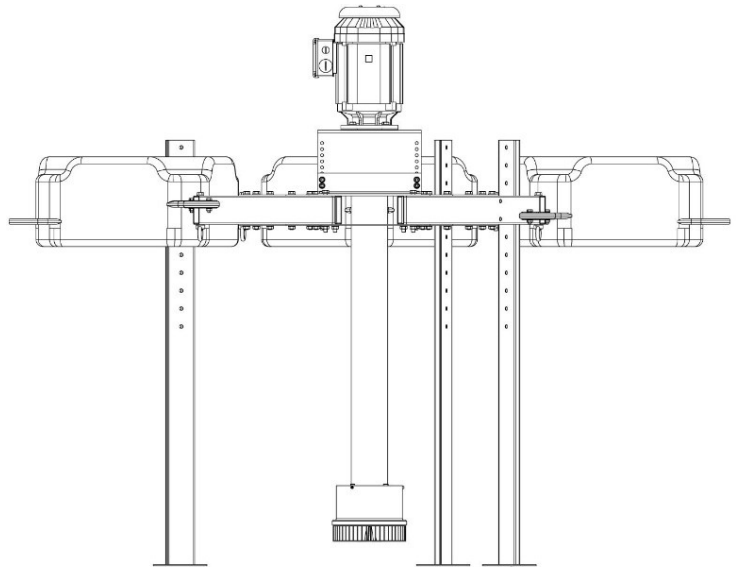

Änderungen der technischen Daten bleiben vorbehalten

Technical data are subject to change without notice

Les données techniques sont susceptibles d'être modifiées à tout moment.

**HydrO<sub>2</sub> TYP 1000**  
**HydrO<sub>2</sub> TYPE 1000**



**Schwimmer-System**  
**Floating system**  
**Système de flotteurs**



Produkte und weitere Informationen bei  
Products and further information at  
Produits et informations chez

**OLOID Solution GmbH**  
Wilhelm-Winkler-Str. 3,  
D-04178 Leipzig  
[www.oid.de](http://www.oid.de),  
[mail@oid.de](mailto:mail@oid.de)

